

BUTLLETI

DEL GRUP D'ESTUDIS SITGETANS

Anys XV

Agost 1991

N.º 57

Castell de Miralpeix, primera campanya d'excavacions

JOAN GARCIA I TARGA

Al llarg del mes de juliol de l'any passat, vam portar a terme la primera campanya d'excavacions arqueològiques al castell de Miralpeix, mercès al suport econòmic i l'interès de l'ajuntament de Sitges i la gestió del Servei de Jovenut de la Generalitat de Catalunya. En dos torns de quinze dies cadascun, més de trenta nois i noies de Catalunya van participar en aquests treballs i gaudir del temps suficient per a conèixer Sitges durant el període estival.

Quan pel febrer de 1990 vaig visitar el castell per elaborar el projecte arqueològic, el seu estat

meres setmanes de treball es van centrar en les tasques de neteja i desbrossament, per concentrar-nos posteriorment en zones específiques del castell, com varen ser la torre i la cisterna.

Les dades textuais que tenim sobre el castell de Miralpeix, encara que no gaire abundants són suficients, ja que coneixem que a mitjans del segle XI existia ja una construcció en aquest indret, que a mitjans del segle XIII, va ser abandonada fruit de conflictes bèl·lics entre nobles de la zona i, finalment, que des del segle XIV fins el XVIII es documenta una segona fase d'ocu-

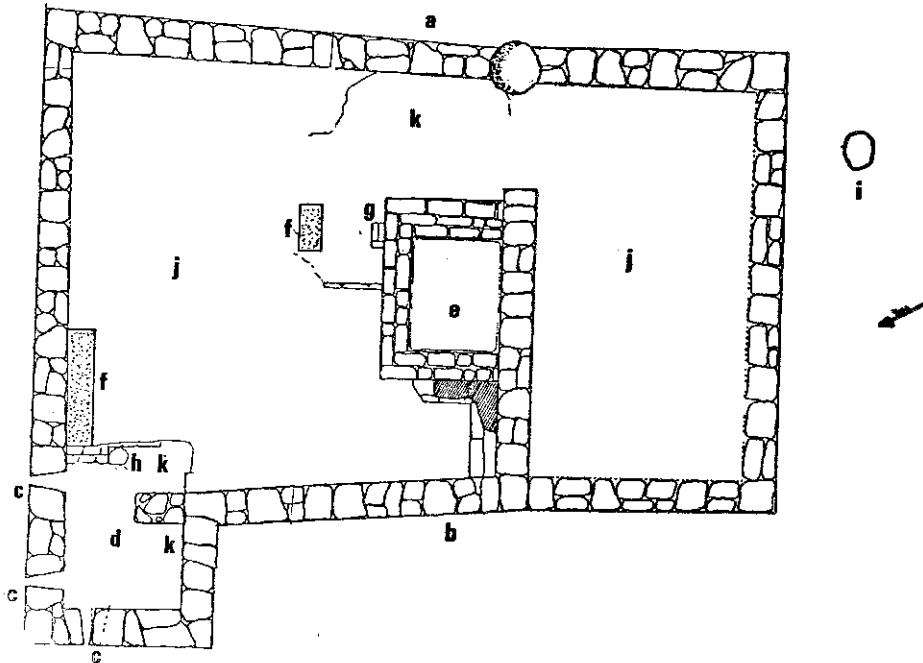

PLANOL DEL CASTELL DE MIRALPEIX

a) mur 2, b) mur 3, c) finestres, d) torre, e) cisterna, f) pous de sondeig de l'any 1991, g) pilastra, h) porta, i) sala, j) arcs que s'han d'excavar, k) enderrocs.

adonats amb un total de bosses d'escombrat tot tipus de deixalles, a més d'una abundante vegetació que impedia de veure les seves dimensions i la delimitació del seu espai interior. Per tot això, la campanya que s'havia de portar a terme va estar determinada i orientada cap a la neteja del seu interior, per tal de veure el seu perímetre real i poder-ne elaborar una planta-pànel adient. Gairebé les dues pri-

meres setmanes de treball es van centrar en les tasques de neteja i desbrossament, per concentrar-nos posteriorment en zones específiques del castell, com varen ser la torre i la cisterna.

Això és el que ens diuen els textos, però què és el que hem establert nosaltres a nivell material mercès als treballs arqueològics? El 100% dels materials ceràmics obtinguts al llarg de la campanya corresponen cronològicament al segon període d'ocupació del castell, és a dir, aquell que abasta del segle XIV (ceràmiques tipus verd-manganès) al XVIII (ceràmiques tipus

reflexos daurats, produccions blaves, ceràmiques mellades, etc.). Tot el conjunt no supera els 200 fragments, però hem de destacar que comptem amb una peça sencera i diversos fragments d'altres tres peces. Aquest material, en conjunt quatre o cinc peces d'ús quotidià, constituïria l'aixovar d'un grup humà reduït, format com a màxim per dues famílies, uns vuit membres aproximadament.

El 80 % dels materials ceràmics apareguts, van ser recuperats en dos indrets molt concrets del jaciment:

a) La torre, situada a la part nord-est del castell, de planta quadrangular (4,50 x 3,70 m) i amb tres espitlleres de finalitat clarament defensiva. En ella van aparèixer materials de la segona fase del castell a destacar dues olletes amb nanses i vernís marronós.

per al manteniment dels individus de l'indret.

4. Hem delimitat perfectament la torre situada al nord-est i destinada a controlar les vies de penetració cap a les terres de l'interior i per a defensar-les de possibles atacs.
5. Fins al moment, únicament tenim documentada arqueològicament la segona fase d'ocupació del castell, encara que arquitectònicament i per referències textuais ens consta una primera fase d'ocupació del castell.
6. D'altra banda, afeccionats locals ens han deixat materials ceràmics pertanyents a treballs poc sistemàtics realitzats amb anterioritat. En destaquem la presència de fragments possiblement àrabs, de gran interès pel que respecta a la primera fase

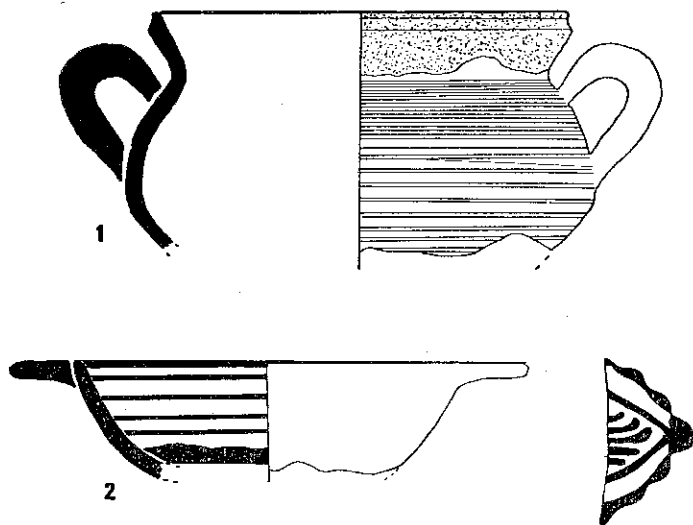

1) olleta amb dues nanses trobada a la torre, 2) escudella amb dues nanses, decorada, trobada a la cisterna.

b) La cisterna, estructura delimitada mercès a les tasques de neteja, donat que superficialment no es veia. De forma rectangular (3 x 4 m), i a l'interior de la qual i formant part de la runa (de pedres, teules del sostre, arrebossats de les parets, etc.), es van trobar interessants restes ceràmiques, entre les quals destaquem una escudella amb dues nanses, decorada mitjançant la tècnica dels reflexos daurats, i que ha pogut ser restaurada en la seva totalitat. El procés de buidatge sistemàtic de la cisterna ha arribat durant aquesta campanya fins 1,80 m de profunditat.

Per tant, veïem com gràcies als treballs de la passada campanya, el coneixement que tenim respecte el castell de Miralpeix ha augmentat considerablement. Podríem descriure'l així:

1. La seva superfície total és d'uns 275,9 m².
2. Té forma rectangular, i en línies generals està estructurat en dues estances d'una superfície molt semblant.
3. Hem posat al descobert una cisterna, situada al punt més alt del castell, i que serviria per a la recollida de l'aigua de pluja

d'ocupació del castell. Aquests materials estan en procés d'estudi, portat a terme pel professor Miquel Barceló, de la Universitat Autònoma de Barcelona.

El Projecte d'Excavació Arqueològica per la propera campanya 1991, va ser presentat el febrer d'aquest mateix any. Les línies d'actuació són molt clares: a) finalització de l'excavació als indrets iniciats l'any anterior, és a dir, cisterna i la torre, i b) portar a terme diversos pous de sondeig, a l'estança ja lliure de vegetació, per tal d'obtenir una seriació estratigràfica-cronològica completa del castell i obtenir un coneixement de les seves diferents fases arquitectòniques. Paral·lelament a les tasques pròpiament arqueològiques, la consolidació de les estructures excavades per aconseguir la seva conservació, és un aspecte bàsic d'aquesta campanya. La continuació d'aquests treballs, de gran interès històric, ens permetrà, a curt termini, conèixer la forma de vida i els costums dels nostres avantpassats. D'altra banda el jovent que hi participa, descobreix noves formes i mètodes de treball desconeguts per a ells i que els ajuden a la seva formació personal.

Vestigis Romans a Sitges

SANTIAGO CASANOVA, prev.

No són gaires, ni gaire importants, però crec que seria força interessant que algú portés a cap el recull de totes les troballes i publicacions que s'han fet en el nostre municipi. Estudiades en particular i en conjunt, amb detall, ens donarien idea del poblament del nostre territori en aquella època.

Diem això, perquè ja són molts els llocs on s'han fet troballes de materials diversos pertanyents a aquells segles. Recordem, per exemple, El Vinyet, els voltants de l'Ajuntament, Sant Quintí, Terramar (pels voltants de l'antiga ermita de Santa Margarida), Ca la Blanca, els Molins, etc.

Ara, però, voldríem afegir un altre lloc a aquesta llista. En efecte, el passat 18 d'abril, en dirigir-nos a la profanada i desamparada ermita de la Mare de Déu de Gràcia, quan passàvem pel camí que, des de la riera de Ribes porta a l'ensorrada masia de Miralpeix, prop del xalet que hi ha pujant a mà dreta, ens cridà l'atenció un tros de rajol que, observat amb atenció, identificàrem com un fragment de «tegula» romana. Fixant-nos-hi més descobrírem altres fragments. Endemés, recollírem també un bon bocí del coll o boca d'un «dolium» de grans dimensions, i un trosset de les parets del mateix —o d'un altre, vés a saber— perquè és abombat i molt gruixut, de pasta molt grossera, ja que conté molts granets de quars i de mica, el que indica que fou importat i no fabricat aquí, on

no es troben aquests materials. Finalment també recollírem un tros de tova, espècie de maó fet amb fang i palla, material que ja era emprat a l'antic Egipte, com llegim al llibre de l'Exode en el capítol V.º. D'aquestes toves n'havíem vist moltes en el lloc d'una antiga «villa» romana, situada a prop de Can Colomer de la parròquia de Sant Marçal (Castellet i la Gornal), i també en sortiren en les obres de la Telefònica, fetes a la cruïlla de la carretera i el pas-seig d'en Benaprès, al Vinyet. Tots aquests materials provenen, sens dubte, de la paret del camí, ara caiguda, i foren emprats per aixecarla, cosa que demostra que aquestes restes provenien d'aquells voltants i foren aprofitats per a construir-la.

Aprofitem l'ocasió per citar altres llocs on he observat altres fragments de «tegula», a Sitges: al camí Fondo un bocí empotrat al marge d'un camp (potser l'únic que queda per edificar en aquell antic camí), un altre bocí al camí que sortint del Camí dels Capellans va cap a l'antiga rajoleria, també un altre tros al vessant de la muntanya de la Mare de Déu de Gràcia que mira a la masia de Miralpeix, finalment, a la darrera vinya que es troba a mà esquerra del camí, abans d'arribar a Miralpeix, un fons d'anfora.

Són pistes que ofrim als investigadors que hi puguin estar interessats.

Societats Recreatives més importants de Sitges (i 3)

CARME ANDREU I REQUENA
EVA FARRERAS I CASTELLVÍ
ESTIER FONT I VENDRELL

Naixement del Teatre a Sitges

El 1842 es va construir el primer teatre a Sitges, al carrer Sant Gaudenci, anomenat «Teatre Vell» o «Teatre de l'Hospital». Pertanyia a l'Hospital de Sant Joan i tenia una sala d'espectacles de grans proporcions, amb un escenari, una àmplia platea i una galeria circular. Era en conjunt molt vuitcentista. Tenia també un modest cafè. S'hi representaren obres com «Les Gatades» de Pitarra, el «Don Juan de Serrallonga», la «Passió» o els «Pastorets». El teatre estava, en totes aquestes ocasions, ple de gom a gom. El 1870 amb la fundació de les noves societats recreatives, «El Teatre Vell», desaparegué transformant-se en un magatzem si bé anys més tard va tornar a ser utilitzat pel «Patronat d'A.S.C.».

«El Retiro» va fundar una sala de balls i espectacles que va estrenar-se el 1870. En aquesta sala també es representaven obres de teatre amb tant d'èxit que es va transformar en un teatre. La decoració de la nova sala va córrer a càrrec del pintor Joan Soler, ajudat de Joaquim Miró. Les obres van estar acabades l'any 1877, un mes abans de la constitució de la so-

cietat «Casino Prado Suburense». Aquesta societat, des de la seva fundació, ha rebut en el seu saló-teatre companyies d'aficionats, locals i forasters i de professionals.

El teatre d'«El Retiro»

El dia 1 de novembre de 1870 «El Retiro» va inaugurar la seva sala (un gran barracó de fusta que servia de teatre i al costat un entoldat per al ball) amb la representació de «La Marina» i «Els Pescadors de Sant Pol». El dia 20 del mateix mes es va constituir la societat.

Des d'aquella dada, «El Retiro» ha funcionat amb companyies de declamació catalanes i castellanes, de sarsuela i d'òpera, algunes d'elles dirigides per Amigó, Pérez Cabrero, Baratta i altres mestres. «Faust» va ser la primera òpera que es representà a l'escenari d'«El Retiro», fent les delícies dels espectadors.

Van passar pel teatre d'«El Retiro» les companyies catalanes de Muñoz, Roca, Capdevila i d'altres. Algunes companyies famoses van ser les de Mena, Parreño, Viñas, Valentí, González-Conde, Ortega-Ricard, els Borràs (Enric i Jaume), Vitalini, Morceno-Torelló, Moreno-Gatuellas,

Jiménez, etc. Els anys 1907 i 1913 es va portar a terme una ampliació del teatre.

«El Retiro» també va tenir companyies de declamació pròpies. Un grup de joves socis d'«El Retiro» afeccionats al teatre i que ja havien representat algunes comèdies, van fundar l'any 1919 una companyia de sarsueles que van anomenar «Elenc Artístic La Renaixença». Aquesta companyia va representar moltes obres entre les quals destaca «Molins de Vent», que fou un èxit clamorós, i en acabar la representació els rams de flors queien sobre l'escenari. Però l'any 1921 «La Renaixença» es va disoldre. Pocs anys després, el 1925, la companyia va tornar a néixer sota el nom de «Penya de La Nova Renaixença». El mestre Pallarès n'era el director musical i l'Antoni Huerta era el director d'escena. Amb tot això el món teatral retirista es va revifar amb més força que mai. El 1931 «La Nova Renaixença» va morir, i amb la seva desaparició va arribar el final de l'època daurada teatral d'«El Retiro».

Durant els anys següents «El Retiro» ha seguit rebent companyies d'afeccionats i de professionals. L'any 1970 va ampliar el seu teatre. Cal dir, però, que durant les últimes dècades «El Retiro» s'ha inclinat més pel cinema que no pas pel teatre. Actualment participa junt amb altres societats en «La Sortida del Divendres» que organitza l'Ajuntament de Sitges.

Sitges i les comunitats autònomes

La «Societat Recreativa el Retiro» va organitzar l'any 1983, per primera vegada les festes de les comunitats autònomes. «El Retiro» va comptar amb la col·laboració del Departament de Cultura de la Generalitat de Catalunya, de l'Ajuntament de Sitges i del Gremi d'Hosteleria. L'objectiu d'aquestes festes és establir un nexe d'unió entre Sitges i les comunitats autònomes. «Aquesta celebració suposa una intercomunicació entre diverses nacionalitats i pobles de l'Estat espanyol que es fa, bàsicament, a través del folklore que és, a la vegada, una manifestació ancestral, arrelada a la terra d'on sorgeix i una manifestació lúdica, és a dir alegre i participativa. Res millor que les manifestacions folklòriques autèntiques, no adulterades, per a conèixer els altres pobles i agermanar-los», va manifestar Max Cahner, Conseller de Cultura de la Generalitat de Catalunya.

Tothom coincideix a considerar Sitges com el mar adequats per a aquest encontre, per ser una ciutat mediterrània, oberta a qualsevol manifestació cultural i seu de múltiples festivals internacionals de cinema, teatre, etc. Aquesta tradició va néixer l'any 1983 amb el Grupo de Jotas de Andorra de Teruel, La Casa de Almería, El Centro Asturiano, El Centro Gallego, La Casa Regional de Murcia Albacete i La Casa Regional Vasca —Euskal Etxea—, i encara continua reunint cada any a Sitges pobles d'arreu d'Espanya.

L'Exposició Nacional de Clavells

La primera «Exposició Nacional de Clavells» se celebrà el 18 de maig del 1918 en l'edifici del «Pavelló de Mar». L'exposició fou deguda a la iniciativa dels primers cultivadors d'aquesta flor senyors: Josep Serra, Antoni Clarà, Rossend Bartés i Maria Carbonell. Miquel Utrillo fou el director del certamen i dibuixà el cartell de propaganda.

L'any 1919 l'exposició s'efectua en els jardins del «Prado Suburense» i l'any següent en els d'«El Retiro». Més tard, el 19 de maig de 1929

l'exposició s'instal·là al Vall. Fou organitzada per «l'Atracció de Forasters» que dirigien els senyors Manel Sabaté i Antoni Urgell. En els anys successius va créixer la importància de l'exposició i aquesta es celebrava alternativament en les societats «El Retiro» i «Casino Prado». Al 1966 el «Comitè Organitzador de l'exposició Nacional de Clavells» va decidir que el lloc més indicat per a celebrar l'exposició eren els jardins d'«El Retiro». Des d'aleshores l'exposició s'ha celebrat sempre en aquest lloc.

El cinema d'«El Retiro»

Tot just començar el segle, tothom va quedar sorprès i també estranyat, quan la «Societat Recreativa El Retiro» anunciava que posava en marxa en el seu saló-teatre un cinematògraf, novetat mundial en aquell temps. Encara no havien passat deu anys que els germans Lumière havien provat el seu invent en un local de París i Méliès no havia realitzat la seva obra «La conquesta del Pol» (1912). Ningú no es feia cabal d'on podria arribar el nou invent. El públic, la nit del 7 de març del 1908, anaren amb cert dubte a les instal·lacions d'«El Retiro» que posava a l'abast dels sitgetans el que amb el temps seria el setè art: el cinema. El primer projector d'«El Retiro» era rudimentari, era d'òxid-acetilè, però il·luminava la primera pantalla de la nostra vila. Els espectadors van quedar sorpresos del que veien els seus ulls.

Poc a poc va anar prenent envergadura. Del cinema mut es va passar a posar-hi música de piano o bé amb orquestrines. El mestre Pallarès i el seu quintet van posar música als més bells films de Bebé Daniels, John Gilbert o Lillian Gish.

Però «El Retiro» va passar una tragèdia, el dimarts després de carnaval a la nit del 1916, el foc va destruir el cinema retirista. La junta però, amb el seu esforç, va lograr que el desembre del 1917 s'obris de nou.

El 1930 va oferir al públic per primera vegada una pel·lícula amb so, «Mamba» (1929), amb veus i música. La imatge, el so i el color posen en marxa una gran època pel cinema. La Metro, la Fox i la Paramount surten amb èxits esclatants. Però a Espanya la guerra civil fa que es tanquin les portes al millor temps del cinema. Però James Stewart, en el film de la MGM, «La voz acusa» (1933), engegava el 1940 una nova etapa. Des d'aquest moment els èxits se succeïxen. Films com «Lo que el viento se llevó» (1939), «Que el cielo lo juzgue» (1945), «Un lugar en el sol» (1951), «Niágara» (1952), «Cantando bajo la lluvia» (1952)...

El 1954, el cinema «El Retiro» ofereix una altra primícia: canvia al cinemascop. La Fox i el seu sistema de pantalla gegant ens ofereix films tan interessants com «La túnica sagrada» (1953), «Lanza rota» (1954) o «El diablo de las aguas turbias» (1954). Des del primer pas fins avui, «El Retiro» ens ha portat en les seves pantalles, gran nombre de meravelloses pel·lícules i de màxima actualitat.

Festival Internacional de Cinema Fantàstic

La idea d'aquest festival va sorgir l'any 1968 de l'entitat cultural de cine i fotografia «Sitges foto-film». Les dades de celebració van ser fixades del 28 de setembre al 4 d'octubre.

El festival va néixer de forma modesta però eficaç. Les pel·lícules es van dividir en dues seccions, films inèdits a Espanya i secció retrospectiva, integrat en tres grups, terror-horror, ciència-ficció i fantasia. Hi concorreren deu

països i es projectaren 22 llargmetratges i 8 curtmetratges. El 1971 «El Festival Internacional de cinema fantàstic i de terror», encara sota la direcció d'Antoni Ràfales Gil, president de Sitges foto-film, es torna competitiu.

A partir de 1975 el cine de terror comença a presentar en les seves produccions noves idees, com per exemple la violència quotidiana, paràsits i petits insectes. En l'any 1981, en el XIV Festival, l'organització és conjunta entre «Sitges foto-film», la Generalitat de Catalunya, la «Delegació Provincial del Ministeri de Cultura» i l'Ajuntament de Sitges. Es formà un comitè de direcció executiu i es creà una comissió de serveis.

En aquest festival han participat pel·lícules tan famoses com «Luz de gas» de Thorold Dickinson, «The Bride of Frankenstein» de James Whale, «El Baile de los vampiros» de Roman Polanski, «El retrato de Dorian Grey» de Massimo Dallamano, «Ghost story» de Stephen Weeks, «Ensayo de un crimen» de Luis Buñuel.

«El Retiro» no participa en l'organització del «Festival de Cinema Fantàstic i de Terror», però cedeix la seva sala per a la projecció de les pel·lícules i la repartició de premis. S'utilitza la sala del cinema d'«El Retiro» per ser actualment, la sala de Sitges més ben dotada tècnicament. En un futur no gaire llunyà és possible que el festival se celebri en el nou Auditori, encara en construcció, del Patronat.

EMERENCIÀ ROIG: *Sitges dels nostres avis*, Sitges (Grup d'Estudis Sitgetans), 1979.

BLAI FONTANALS: *Petita història de Sitges*, Sitges (Ajuntament / Institut d'Estudis Penedesencs), 1978.

J. GILBERT: *Sitges*, Barcelona (La Ibèrica), 1952.

IGNASI M. MUNTANER: *Els noms de lloc del terme de Sitges i de les terres veïnes*, Sitges (Grup d'Estudis Sitgetans), 1986.

F. BORDERIA I SOLER: *75 anys de cinema amb El Retiro*.

Un treball sobre la història del Retiro fet per ROLAND SIERRA.

Actes i memòries de la Societat Recreativa El Retiro.

Actes i memòries del Casino Prado Suburense. «L'Eco de Sitges».

Documentació sobre el carnaval, la festa major, la Mostra de Cinema Català, el Festival Internacional de Cinema Fantàstic i de Terror, de l'Arxiu Històric Municipal de Sitges.

Agraïm l'ajuda que ens han proporcionat els senyors Montserrat, del Casino Prado Suburense; Canals, del Patronat d'Acció Social Catòlica; Estanislau Carbonell, actual soci n.º 1 d'El Retiro, i Josep Oriol Borderia i Herèdia, dels Amics de la Sardana, d'El Retiro.

La pesca a Sitges

ALÍCIA MIRABENT I RODRÍGUEZ
EMMA REVERIER I BARRACHINA
SANDRA VILLALONGA I MARTÍNEZ

Aquest treball va rebre l'any 1990 el IX premi Carbonell i Gener per a estudiants de COU, BUP, FP i 8.º d'EGB

NOTES HISTÒRIQUES SOBRE LA PESCA

El primer ormeig de pescar que va fer servir l'home en els temps prehistòrics fou l'ham. Estava fet d'os i de banya. Amb l'ham i el cordill es podien pescar peixos de regulars dimensions. Més endavant, a l'edat de bronze, les arts de pescar es perfeccionaren gràcies al descobriment dels metalls, i de l'art de saber treballar-los. Aleshores es començà a usar els hams metàl·lics, que reunien millors condicions.

Sembla que a Catalunya, a finals del segle XVIII, l'abundància de peix era tan gran, que el preu a què es venia era a l'abast de tothom. De lluç, llagosta, calamars, meros i dentots, en menjaven totes les classes socials. Es pot dir que en aquell temps gairebé no hi havia pescadors, perquè aquest era un ofici que no donava gaires diners. Era tan gran l'abundància de peix, que amb canya, ganxo o llença, tot seguit es pescava un dentol, un lluç, una escòrpora i amb el que es pescava en podia menjar una família sencera.

En l'any 1770 van aparèixer les xarxes fetes a mà. Entre elles es comptaven les de sardinals, boleros i tresmall. Amb els nous ormeigs es podia pescar molt peix d'un cop. Aquesta inno-

vació en la pesca, portà un augment d'embarcacions a les platges, i molta gent es féu pescador. Fou el començament de l'explotació de la indústria pesquera.

Vers l'any 1850 aparegueren les xarxes mecàniques, que eren resultat dels progressos de la indústria tèxtil. Aquest fet i l'abundància de peix feren progressar la indústria pesquera. La pesca es convertí en una important font de riquesa per als pobles marítims de la nostra terra. L'any 1870 foren inventades les xarxes anomenades de bou, vaca i artet, i es construïren noves embarcacions, anomenades barques del bou.

L'any 1910 aparegué la pesca de la teranyina que era la «traïña» practicada a les costes del Cantàbric. L'any 1912 ens trobem amb la introducció de la pesca d'altura, per mitjà de vapors pesquers anomenats «trawlers». I finalment, l'any 1920 aparegué la barca motora, per a pescar el bou. A partir del 1927 s'instal·laren motors a les barques dels pescadors.

ELS PESCADORS ANTIGAMENT

Els pescadors antigament eren gent amable i de caràcter agradós. La seva vida es manava a tots. Diàriament s'ajudaven mútament per a varar i treure les embarcacions. Això antigament els allunyava de possibles conflictes. També eren molt treballadors. S'feia tot el treball manual i amb els braços i el coratge propi endreçaven les peces o construïen nanses,

tot ajudant les seves dones. Una qualitat a lloar era la netedat amb què vivien. Mentre que els dies foiners usaven la roba de pescar (que sempre era neta), els diumenges es mudaven amb el vestit típic de pescador; calces de vellut negre, brusa blava i curta, corbatí, gorra de seda negra i espadenyes blanques. Junt a la netedat dels seus vestits també es veia la blancor i la pulcritud en llurs cases.

Les mullers dels pescadors ajudaven en les tasques de pesca als homes. Ajudaven a treure les barques a terra, portaven el peix a vendre, arregiaven les xarxes amb l'ajut dels mols i de les agulles de «remendar». Les famílies que vivien de la mar eren considerades com a models de la classe treballadora.

Els pescadors sitgetans estaven associats a la confraria, autoritzada per l'Institut de la Marina Civil, que tenia per patrona Ntra. Sra. del Carme, festivitat que se celebra el 16 de juliol. La confraria de pescadors celebra la festa de la seva patrona amb un solemne ofici a la parròquia. A la tarda té lloc una processó marítima en la qual participen les barques pesqueres de la vila, i també embarcacions dels esaiucjants, que acompanyen la barca que porta la patrona. Abans es procedeix a la benedicció de la flota i dels seus tripulants.

Aquesta confraria té un magnífic pas de la Piclat, treballat a mà per l'escultor local Pere Jou, amb el qual la confraria concorre a la processó que el dia del Divendres Sant se celebra a la vila.

A finals del passat segle, a l'hora de mercat, quatre parelles de bou atracaven a la Punta i desembarcaven el peix. Al crit de «Al viu noietes!», les dones dels pescadors portaven sobre el cap una cistella de peix que encara saltava. Actualment aquesta tradició pesquera ja no es conserva a causa de la industrialització de la pesca.

MÈTODES TRADICIONALS DE PESCA

PESCA AMB ORMEIG DE MALLA FORMANT XARXA

Bou: És una pesca de fa seixanta anys. Hi anaven dues barques bastant grans, tripulades per quatre o cinc homes cada una. Entre les dues embarcacions arrossegaven l'art, que era una xarxa amb una gran bossa al final.

Vaca: És una pesca similar a la del bou, sols que en comptes de dues barques solament n'hi anava una, arrossegant l'art per mitjà d'uns aparells, un a cada part de la popa, anomenats tangons. Tant amb el mètode del «bou» com de la «vaca», es pescava tota classe de peix, i es pot dir que sempre es feia el jornal.

Tresmall: S'anomena tresmall, una xarxa formada per tres xarxes de malles diferents, unides per llurs vores. Té quaranta canes de llargada. Les dues xarxes exteriors són de malla ampla, la interior és estreta. En una vora porta la surada, i en l'altre el plom. Per calar el tresmall, es lliga un extrem de la peça a una corda fondejada amb un còdol, és a dir una pedra arrodonida, dels marges dels rius o bé amb un plom. Per dalí, la corda acaba en un gall, per a signar la xarxa damunt la mar. L'altre extrem de la xarxa és lligat a una altra corda, que també té un còdol o plom, i un gall, que és un suro que flota per a indicar el lloc on s'ha submergit la xarxa. El tresmall és calat durant tres hores, generalment de dues a cinc de la matinada. Amb ell hom pesca llenguados, rogers, molls, pagells, sípies, i altres peixos de bona qualitat.

Sardinal: És la pesca de la sardina i de seító,

amb xarxes que tenien una llargada d'uns 85 metres. A cada barca hi anaven tres homes amb peces. Les peces de sardinals són unes xarxes de cinc canes de llargada, proveïdes de surada, plom i uns petits caps de corda als extrems per a lligar unes xarxes a les altres. Aquestes peces eren quatre, llur conjunt, és anomenat calada de sardinals.

Per caiar, es començava lligant unes peces a les altres mitjançant els petits caps de corda de llurs extrems. Després es lligaven els barnois, unes enfilades de suro en forma de disc, on hi ha una corda que va subjecta a la vora de les xarxes, i que serveixen per a tenir dretes les peces dels sardinals mentre estan calades al fons del mar. Tot seguit es llança un gall amb una corda, i a continuació les quatre peces lligades pels extrems. La corda de l'última xarxa, és lligada a la barca sardinalera. Les peces de sardinals, gràcies als barnois resten calades verticalment, a uns 15 metres de profunditat.

Les xarxes es tenen calades dues hores, passades les quals hom les lleva. Quan la barca arriba a la platja es desmalla, és a dir, es treu la sardina de les malles de xarxa, i el peix és posat en paneres o samals. Es pescava de nit i de matinada, i hi havia hagut dies que en una sola peça s'agafaven 2.000 quilos de sardina.

Pesca de l'artet: És un art més petit que el de la pesca de bou. Amb l'artet es pescava a la platja. Es deixava un cap de corda d'un centenar o més metres, i amb una barqueta s'anava aflixant corda, fins arribar a l'art que es llençava al mar en semicercle. Llavors es portava una altra corda a la platja a uns 50 metres de l'anterior. Un cop la corda a terra, amb quatre o cinc homes per banda, s'anava estirant a poc a poc, fins que l'art arribava a la sorra de la platja. Amb aquest sistema es pescaven peixets de moltes classes, com sardets, salpes, mollets, mabres, llisses, llobarrets, etc.

La pesca de l'art també es feia a dins del mar sense arribar a terra. Es llençava la corda, es remava el que semblava convenient, s'estirava l'art i l'altra corda, i des de la barca s'anaven recollint les dues cordes al mateix temps. La pesca amb l'artet va estar molt de temps prohibida.

Pesca amb llum: És un tipus de pesca on hi anava una barca gran amb deu o dotze homes, i dues barques petites amb dos homes cada una. Aquestes portaven els llums de carbur, que servien per a grumejar el peix. Un cop el peix grumejat es llençava la xarxa al mar. Aquesta xarxa es deia la cinta, i tenia una gran bossa al final dita el cop, on quedava el peix que s'anava treient amb el salabre. La cinta tenia una llargada de 200 a 300 metres.

Al llum es pescava principalment sardina i seító, però també guillem, verat i altra classe de peix blau. A Sitges hi havia hagut els dos llums d'en Josep Capdevila, «Bep», el del seu germà Climent, el de la família Domingo, «Jama», el d'en Joan Canyameres i els d'en Rafael Termes i Manuel Montaner.

Pesca amb palangre: És una pesca molt popular. S'arribava a 6 o 7 milles per pescar el lluç, penegals, mòlleres, congres, dentols, meros, i altres classes de peix molt estimat. El palangre consisteix en una cofa on hi ha una sirga d'unes 120 bracs, amb uns 35 hams espaiats, on s'enganxa l'esquer o sia el menjar per als peixos.

Pesca amb palangró: És una variant del palangre però més petit, s'hi agafaven besucs, pagells, sards, daurades, scrrans, etc.

Pesca de la sípia: També s'usava amb el sistema de la femella. S'anava vorejant la costa

amb un gusi, es portava una sípia femella lligada amb una cordeta i remant a poc a poc, d'un plegat sortia una sípia mascle amb ganes d'aparellar-se, i s'agafava la presa. També es podia pescar la sípia amb mirall. Aquest mètode consistia a atreure les sípies amb el reflex d'un mirall.

Pesca de la fluixa: Consistia en una canya amb un cascavell a la punta i com a esquer una ploma de gallina. Quan picava el peix sonava el cascavell, i, peix a la barca. Generalment s'agafaven sorells i verats. També, vorejant la costa, es pescava amb la fitora. Era una pesca dedicada principalment al llobarro i a la llissa. Es

barcació mar endins. Quan es troba un lloc apropiat per a calar, cal tirar la nansa, posant-hi dins trossos de verat, boga o sorell, o també enfilant algues entre les malles de les nanses, perquè aquestes atreguin el peix. Un cop tirades les nanses es deixen ajagudes, i un suro les assenyala a flor d'aigua. Se les treu de l'aigua al dia següent. Amb el mètode de la nansa es pesquen llagostes, boga i altres peixos d'estima.

La garbitana és una nansa petita, amb tots els seus detalls. Es calada igual i a les mateixes hores que la nansa. Amb aquest sistema es pesquen jodrioles, serrans, petarcs i guiules.

La xufanquera és l'ormeig més petit de tots.

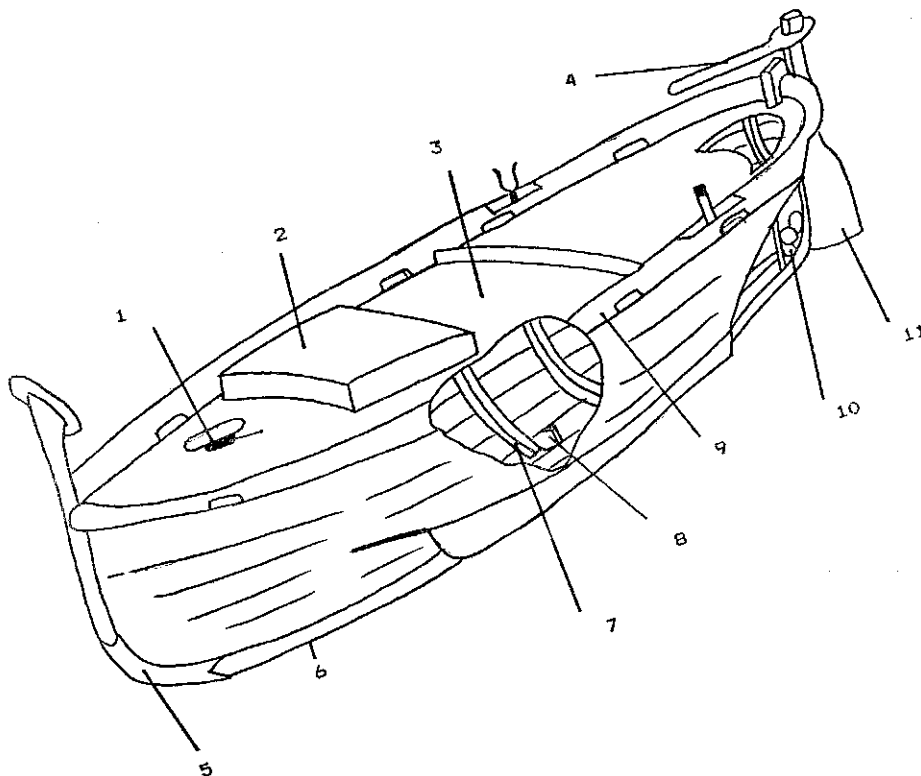

1) cornamusa, 2) tapa de l'escotilla, 3) coberta, 4) canya, 5) roda, 6) quilla, 7) quaderna, 8) varenga, 9) regala, 10) hèlix, 11) timó.

necessitava una gran pràctica, ja que en veure el peix no podies fallar si no el perdies.

Pesca amb ormeig: Era per a pescar el peix amb trampa. Aquestes són de jonc, murtra i canya. Els principals ormeigs d'aquesta classe que usen els nostres pescadors són la nansa, la garbitana, la gambina i la xufanquera, construïts amb jonc, i el morrenell i el viver que són de murtra.

La nansa és de forma cònica i hemisfèrica per dalt. Té dues obertures, una inferior, en forma d'embut, anomenada afàs, per la qual entra el peix, l'altra és rodona i va provinda d'una tapa feta amb un cercol de murtra. En calar-les, les nanses es donen fàcilment gràcies a unes pedres o còdols a què estan subjectes per fora. A més, tenen unes cordes força llargues per a llevar-les. A l'extrem, hi ha lligat un suro que serveix per a signar a flor d'aigua el lloc on estan calades les nanses.

Per pescar amb nanses, es va amb una em-

Té les mateixes característiques que les altres i es cala de la mateixa manera. L'esquer amb boganyó, serveix per a pescar xufanes, que es un esquer molt estimat per a canyes de pescar i per a palangrons. Aquest ormeig ja no es fa servir.

El morranell és un ormeig fet de murtra, de forma de poma, amb les mateixes particularitats d'una nansa. El calen de la mateixa manera. Va escat amb pop bullit i sardina. És usat per pescar morenes i congres.

La gambina és una mena de morranell construït amb jonc. Amb ell es pesca tota mena de peix.

Els viviers vénen a ser uns morranells molt grans sense afàs. Com ells, tenen tapa i van proveïts d'una corda llarga i d'un còdol. També n'hi ha de jonc, amb la forma d'una lent biconvexa, amb la corresponent tapa i caps de corda per a llevar-los del mar. Serveixen per a conservar el peix viu durant uns dies, dins el mar.

BARQUES PESQUERES

Les barques pesqueres actuals, que també es diuen bastiments, es construeixen a les drasanes. Les barques actuals acostumen a ser de fusta encara que també poden ser de ferro o de fibra de vidre. La part de baix del bastiment és la quilla. Podem dir que és la columna vertebral de la barca. Altres elements indispensables que formen la barca són, la roda, el codast, els baus, les quadernes, la borda, la cornamusa, el timó i la canya.

Hi ha diferents classes de barca. Les barques de llum són les barques que fan la pesca de la teranyina. La fan dos bastiments, una barca gran que és la barca de l'art i una o dues de petites anomenades bot de llum que duen els fanals que es fan servir en aquesta pesca. Aquestes barques tenen sota de la coberta una cabina amb lliteres per als mariners.

Les barques tremalleres, palangreres i nansaires poden tenir pont de comandament, però n'hi ha que no en necessiten ja que treballen a prop de la terra. Els instruments de navegació són més simples que en els quillats i les barques de llum. La peça fonamental és l'halador. Els aparells de navegació són el compàs bruïola i la sonda, que és de dimensions petites.

EL MAR DE SITGES

La part de fons marí de Sitges s'anomena el Brut, i el podríem delimitar entre la zona d'Aiguadolç i Vilanova, i té forma de triangle isòsceles. Si poguéssim comparar el fons marí d'avui amb el de fa trenta o quaranta anys, veuríem que no és el mateix. Podríem veure com

antics alguers, on hi havia una gran riquesa submarina, ara són vertaders paisatges desèrtics.

Les causes són diverses:

a) L'abocador d'escombraries del Garraf, on els ajuntaments de quinze poblacions aporten diàriament les seves deixalles, que van a parar al mar a través de la Falconera.

b) L'aportació de ciment al mar per part de la fàbrica de ciment de Vallcarca.

c) La proximitat a Barcelona i a les desembocadures dels rius Llobregat i Besòs.

d) La falta d'un depurador a la vila, i la insuficiència d'una trituradora de residus, que llança tots els detritus a pocs metres de la platja.

e) Les enormes barques d'arrossament que vénen de Barcelona i Vilanova i que malmelen el fons marí deixant-lo com un camp llaurat. Aquestes barques, a més, s'emporten tot l'ecosistema marí inclosos els peixos immadurs, i per tant pesquen de manera illegal.

Tots aquests factors dificulten la reproducció de les espècies i la seva supervivència. L'expulsió de les matèries orgàniques a l'aigua, i la impossibilitat que té el mar d'absorbir-les, fa que es mantinguin en l'aigua, i que a poc a poc es formin algues, les quals consumeixen l'oxigen de l'aigua amb perill de putrefacció. També és necessari, per al creixement dels peixos, que hi hagi una temporada de veda, com passa amb la caça, i col·laborar així a la reproducció de les espècies.

Hi ha persones de Sitges que estimen el mar i les seves espècies. Ells senten més que ningú la destrucció que s'està produint en el sistema marí. Totes les protestes que han anat fent han estat ignorades i ningú no se n'ha preocupat.

(Continuarà)

**Aquest número ha estat publicat
amb el suport de**



CALÇATS

Pañella

Plaça de l'Ajuntament, 7 - Major, 2 - Angel Vidal, 4